

Serbatoio erogatore omologato per lo stoccaggio di gasolio, approvato dal Ministero degli Interni ai sensi del D.M. 31/07/1934 e successive modifiche del D.M. 22/11/2017, tramite Certificazione di Prova n. 3704/1690-37/167 del 28/07/2023. A partire da 990 litri fino a 9000 litri, PRONTOenergy Fuel Ver è in uso presso cave, cantieri edili, ditte di autotrasporti, aziende agricole, etc.

Caratteristiche: Serbatoio realizzato in acciaio al carbonio di 1° scelta in S235JR secondo EN10025/93 in doppia camera spessori 3 e 2 mm, ad asse verticale cilindrico su longheroni. Passo d'uomo diametro 400 mm con collare, coperchio, bulloni e guarnizioni; attacco di carico da 2" o 3" lucchettabile; valvola limitatrice di carico al 90%; sfiato con reticella rompifiama da 1"1/2 o 2"; indicatore di livello ad orologio meccanico e sistema di rilevamento perdite a depressione Eurovac. Nella parte inferiore del serbatoio vi è un tappo di scarico per le pulizie periodiche programmate. Il tubo di aspirazione è rialzato per consentire un'ideale decantazione del gasolio, dotato di valvola di non ritorno e filtro. Il serbatoio è esternamente verniciato con smalto poliuretano bi componente di colore verde RAL 6018, previo trattamento di fosfatazione.

Gruppo erogatore: Il modello PEF990VER dispone di un erogatore compatto Piusi CUBE 220V AC o 12/24V DC con portate da 56 o 70 l/min, un contalitri meccanico a 3 cifre, tubo in gomma per gasolio e pistola automatica. Tutti gli altri modelli sono invece dotati di un armadietto metallico di color arancio RAL 2008 con serratura a chiave, comprendente un elettropompa autoadescante a palette con portate da 55 a 120 l/min 220V AC o 12/24V DC, un kit di illuminazione interna, contalitri ad uso privato meccanico con parziale azzerabile e totalizzatore progressivo, tubo in gomma antiolio da 1" con pistola automatica. Tutti i modelli sono inoltre dotati di quadro elettrico con controllo livello minimo ed arresto di emergenza, spia luminosa di segnalazione ed interruttore generale di emergenza.

Sistema rilevamento perdite: Tutti i modelli sono dotati di sistema rilevamento perdite a depressione Eurovac per il controllo in continuo di eventuali perdite tra le due camere, mediante spie luminose e sirena di allarme.

Il serbatoio viene fornito a corredo di manuale d'uso e manutenzione, certificato di conformità approvato dal Ministero degli Interni e altre certificazioni come da norme vigenti.

Il serbatoio è disponibile nelle seguenti capacità: 990, 1500, 2100, 3500, 4950 e 9000 litri.

PEF VER - PRONTOenergy Fuel ®

Serbatoio doppiacamera omologato gasolio, secondo D.M. 22.11.2017

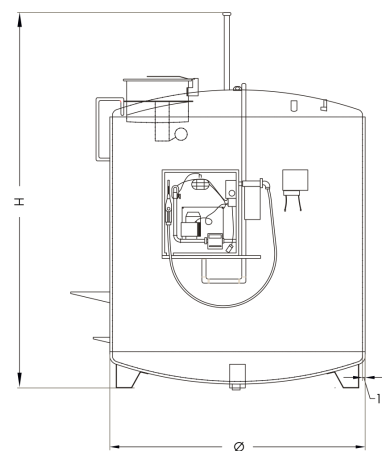

| Modello | Ø Esterno mm | Altezza mm | Spessori int/ext mm | Capacità l |
|------------|--------------|------------|---------------------|------------|
| PEF990VER | 1130 | 1500 | 3+2 | 972 |
| PEF1500VER | 1130 | 1800 | 3+2 | 1573 |
| PEF2100VER | 1300 | 2000 | 3+2 | 2079 |
| PEF3500VER | 1634 | 2100 | 3+3 | 3492 |
| PEF5000VER | 1830 | 2200 | 3+3 | 4777 |
| PEF9000VER | 2280 | 2500 | 3+3 | 8815 |